



ELEKTRICKÉ MÍCHADLO



PŘEKLAD NÁVODU

MAR-POL s. c.
Suchowola 6a
26-020 Chmielnik, Polsko



Vážený zákazník!!!

Děkujeme za zakoupení našeho výrobku, přejeme Vám spokojenost s jeho používáním. Stal jste se majitelem elektrického míchadla. Tento výrobek se charakterizuje maximální bezpečností a jednoduchou obsluhou. Je to spolehlivé a vysoce výkonné zařízení s rychlou instalací a připraveností k použití. Přestože je jeho obsluha snadná, jeho provoz musí odpovídat požadavkům obsaženým v tomto návodu a platným předpisům BOZP na území, kde se používá.

Pravidla poskytování první pomoci

Osoby zasažené elektrickým proudem - odpojte od zdroje napájení nebo je zajistěte suchým izolátorem, zasaženou osobu je potřeba odsunout z dosahu elektrického kabelu. Dávejte pozor, abyste se nedotkli zasažené osoby holýma rukama, dokud nebude z dosahu elektrického vedení. Je potřeba okamžitě přivolat pomoc, kvalifikovaný a proškolený personál.

Vysvětlení piktogramů umístěných na zařízení



Označení deklarující shodu s normami nového přístupu.



Symbol informující o dvojité izolaci, zařízení nevyžaduje zemní kolík v elektrické instalaci.



Použité elektrické zařízení odevzdejte do sběrného místa pro recyklaci – elektrické nářadí nikdy nevyhazujte spolu s domovním odpadem.



Před zahájením obsluhy si přečtěte návod k obsluze.



Při práci používejte ochranu očí.

Během práce mohou rotující prvky stroje odhodit maltu!



Používejte chrániče sluchu, dlouhodobé vystavení hluku může vést k trvalému poškození sluchu.



Používejte protiprachovou masku.

Rotální pohyb může rozvířit prach z malty!

Zařízení bylo navrženo pro použití výhradně v domácnostech a nemůže být používáno profesionálně, tedy v podnicích a pro placenou práci.

OBECNÉ BEZPEČNOSTNÍ PODMÍNKY

UPOZORNĚNÍ! Přečtěte si všechny níže uvedené pokyny. Jejich nedodržování může vést k úrazu elektrickým proudem, požáru nebo zranění. Pojem "elektrické nářadí", který je použitý v tomto návodu platí pro všechny elektricky poháněné nástroje, jak s kabelem, tak i bezdrátové.

Bezpečnostní pravidla související s obsluhou míchadla

Udržujte pracoviště dobře osvětlené a čisté.

Nepořádek a špatné osvětlení může být příčinou nehod.

Nepoužívejte elektrické nářadí v prostředí se zvýšeným rizikem výbuchu, které obsahuje hořlavé kapaliny, plyny nebo výpary.

Elektrické nářadí vytváří jiskry, které mohou způsobit požár v kontaktu s hořlavými plyny nebo výpary.

Děti a neoprávněné osoby by neměly vstupovat na pracoviště. Ztráta koncentrace může způsobit ztrátu kontroly nad nářadím.

Držte nářadí oběma rukama, ztráta kontroly nad strojem může vést k vážnému zranění.

Při míchání musí být zajištěno dostatečné větrání, míchání těkavých látek může vést ke vzniku výbušné atmosféry!

Navíc vdechování prachu nebo výparů je extrémně nebezpečné.

Nikdy nepoužívejte míchadlo k mixování potravin, samotné nářadí ani jeho příslušenství nejsou k tomuto účelu určeny.

Udržujte napájecí kabel mimo pracovní oblast, protože by se mohl zachytit kbelíkem nebo samotným míchadlem.

Nádoba, ve které se malta zpracovává, musí být umístěna bezpečně, nezajištěná nádoba se může pohnout, když se to nejméně očekáváme. To může být příčinou ztráty kontroly nad nářadím.

Dbejte na to, aby na kryt nářadí nestříkla voda, jakákoliv kapalina, která se dostane do nářadí, může být příčinou úrazu elektrickým proudem.

Vždy dodržujte doporučení malty, kterou budete míchat, některé malty mohou být zdraví škodlivé. Pokud míchadlo spadne do nádoby s maltou, okamžitě odpojte napájení a dejte zařízení zkontrolovat v servisu.

Elektrická bezpečnost

Zástrčka elektrického kabelu musí odpovídat elektrické zásuvce. Je zakázáno zástrčku upravovat. Je zakázáno používat jakékoliv adaptéry za účelem přizpůsobení zástrčky do zásuvky. Neupravená zástrčka odpovídající zásuvce snižuje riziko úrazu elektrickým proudem.

Vyhnete se kontaktu s uzemněnými povrchy, jako jsou trubky, ohřívače a chladničky. Uzemněné tělo zvyšuje riziko úrazu elektrickým proudem. Nevystavujte elektrické nářadí kontaktu s atmosférickými srážkami nebo vlhkostí. Voda a vlhkost zvyšuje riziko úrazu elektrickým proudem.

Přistupujte k práci v dobré fyzické a psychické kondici. Věnujte pozornost tomu, co děláte. Nepracujte, pokud jste unavení, pod vlivem léků nebo alkoholu. I chvilka nepozornosti během práce může způsobit vážná zranění.

Používejte osobní ochranné prostředky. Vždy používejte ochranné brýle.

Použití osobních ochranných prostředků snižuje riziko vážných zranění. Vyvarujte se náhodnému zapnutí nářadí. Ujistěte se, že elektrický spínač je v poloze "vypnutý" před připojením nářadí k elektrické síti. Držení nářadí s prstem na spínači nebo připojování elektrického nářadí, když je spínač v poloze "zapnutý / on" může vést k vážným zraněním.

Před zapnutím elektrického nářadí odstraňte všechny klíče a jiné nářadí, které bylo použito k jeho seřízení.

Klíč ponechaný na otáčejících se prvcích nářadí může vést k vážným zraněním.

Udržujte rovnováhu. Během celé doby udržujte správný postoj. To umožní snadnější ovládní elektrického nářadí v případě nepředvídaných situací během práce.

Používejte ochranný oděv. Nenoste volné oblečení a šperky. Vlasy, oblečení a pracovní rukavice udržujte v bezpečné vzdálenosti od pohyblivých částí elektrického nářadí. Volné oblečení, šperky nebo dlouhé vlasy mohou být zachyceny do pohyblivých částí nářadí.

Používání elektrického nářadí

Nepřetěžujte elektrické nářadí. Používejte vhodné nářadí k dané práci. Vhodný výběr nářadí pro danou práci zajistí efektivnější a bezpečnější práci. Nepoužívejte elektrické nářadí, pokud jeho spínač nefunguje. Nářadí, které nelze ovládat pomocí spínače, je nebezpečné a musí být předáno k opravě. Odpojte zástrčku od napájecí zásuvky před nastavením, výměnou příslušenství nebo uskladněním nářadí. To umožní vyhnout se náhodnému zapnutí elektrického nářadí. Nářadí skladujte v místě mimo dosah dětí. Nedovolte, aby nářadí používaly osoby, které nejsou proškolené z obsluhy nářadí. Elektrické nářadí může být nebezpečné v rukou neproškolených osob. Zajistěte správnou údržbu nářadí. Kontrolujte nářadí, zda pohyblivé části správně líčují a nejsou uvolněné. Kontrolujte, zda součásti nářadí nejsou poškozené. V případě zjištění závad, musí být opravené před opětovným použitím elektrického nářadí.

Mnoho nehod je způsobeno nesprávnou údržbou nářadí. Používejte elektrické nářadí a příslušenství v souladu s níže uvedenými pokyny. Používejte nářadí v souladu s jeho určením a s přihlédnutím k typu práce a pracovním podmínkám. Použití nářadí k jiné práci, než pro kterou bylo navrženo, může zvýšit riziko vzniku nebezpečných situací.

Opravy

Nářadí opravujte pouze v autorizovaných servisech, které používají pouze originální náhradní díly. To zajistí správnou bezpečnost práce elektrického nářadí.

Další bezpečnostní pokyny

Během používání nářadí vždy dodržujte bezpečnostní pokyny uvedené v návodu k obsluze, jakož i další pokyny BOZP.

Nářadí nevystavujte vlivům atmosférických srážek a vlhkosti. Vždy zkontrolujte, zda stávající napájecí napětí odpovídá napětí uvedenému na typovém štítku nářadí.

Před zahájením používání se ujistěte, že používané míchadlo není poškozené. Pokud si všimnete poškození, vyměňte míchadlo za nové bez poškození.

Používané příslušenství musí být přizpůsobeno zatížení a otáčkám uvedeným na typovém štítku nářadí.

Připojené nástroje musí být v pořádku, čisté a nepoškozené a jejich rozměr musí být přizpůsobeny k rozměrům vřetena.

Je zakázáno upravovat upínací vřeteno.

Během práce držte míchadlo vždy oběma rukama.

Základy obsluhy

UPOZORNĚNÍ! Výměna vybavení může být prováděna pouze při odpojení napájecím kabelu. Vytáhněte zástrčku kabelu nářadí z napájecí zásuvky!

Údržba a kontrola

UPOZORNĚNÍ! Před zahájením nastavování, technické obsluhy nebo údržby vytáhněte zástrčku nářadí z elektrické zásuvky.

Po dokončení práce je potřeba zkontrolovat technický stav elektrického nářadí vnější vizuální kontrolou a ohodnocením:

- Krytu a rukojetí,
- Elektrického kabelu se zástrčkou a gumovou krytkou,
- Fungování elektrického spínače,
- Průchodnosti ventilačních otvorů,
- Jiskření kartáčů, hlučnosti ložisek a převodovky, nastartování a rovnoměrnosti práce.

Během záruční doby nesmí uživatel demontovat elektrické nářadí a ani měnit žádné součásti nebo části zařízení, protože to způsobí ztrátu záručních práv. Jakékoliv nesrovnalosti, které zjistíte během kontroly nebo během práce, jsou signálem k provedení opravy v servisu. Po dokončení práce je potřeba kryt, ventilační otvory, přepínače, přídatnou rukojeť a kryty očistit např. proudem vzduchu (při tlaku nejvýše 0,3 MPa), kartáčkem nebo suchým hadříkem bez použití chemických prostředků a čistících kapalin. Nářadí a rukojeti očistěte čistým suchým hadříkem.

Základní popis nářadí

1. Hlavní spínač
2. Bezpečnostní tlačítko
3. Rukojeť
4. Otáčecí knoflík pro nastavení rychlosti
5. Volič převodového stupně
6. Vřeteno M14

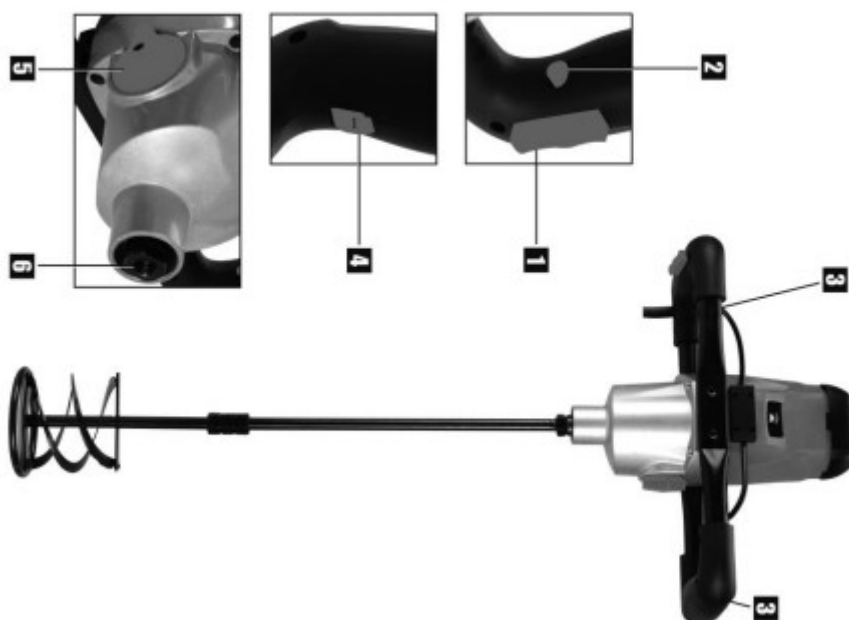

Model	M51303
Napájecí napětí	230 V ~ 50 Hz
Otáčky bez zatížení	0 - 800 ot./min.
Závit vřetena	M14
Průměr míchadla max:	120 mm
Kapacita míchání max:	80 l
Třída ochrany	II
Hmotnost	3,93 kg
Hladina hluku L_{pA}	77 dB _(A)
Hladina hluku L_{wA}	88 dB _(A)
Nejistota měření K	3 dB
Hodnota vibrací a_h (při práci s vápennou směsí)	2,47 m/s ²
Nejistota měření K	1,5 m/s ²

Prohlášení o shodě je dodávané spolu se zařízením ve formě samostatného dokumentu.

VAROVÁNÍ: Vystavení uživatele vibračním náradím může způsobit ztrátu hmatového smyslu, necitlivost, brnění a snížení schopnosti držení. Dlouhodobé vystavení může vést k chronickému stavu. Je-li to možné, omezte dobu vystavení vibračním, používejte antivibrační rukavice. Zařízení nepoužívejte v ručním režimu při teplotě nižší než normální komfortní okolní teplota, protože se tím zvýší účinek způsobený vibracemi. Použijte číselné hodnoty uvedené ve specifikaci vibrací pro výpočet doby trvání a frekvence práce s náradím. Hladiny hluku a vibrací ve specifikaci jsou uvedeny v souladu s mezinárodními normami. Tyto hodnoty představují použití zařízení za normálních provozních podmínek. Nedbalá údržba, nesprávná montáž nebo nesprávné používání zařízení mohou způsobit zvýšení hladiny hluku a vibrací.

Další pokyny týkající se bezpečnosti při použití elektrického míchadla

- Toto zařízení je určeno k míchání roztoků na bázi vody s práškovými stavebními materiály, nejen malty, lepidla, omítky, tmelu, cementu, lepenkových hmot atd.
- Při správné montáži příslušenství náradí lze také využít k míchání barev, laků, pryskyřic a jiných hmot
- Zařízení není určeno pro použití s prachovými směsmi, jako je grafit, se směsmi s obsahem soli, žíraviny nebo hnoje
- Výrobek nesplňuje normy pro hygienu potravin a nesmí být používán k přípravě potravin nebo jako kuchyňské vybavení
- Vždy je potřeba použít vhodný míchací prvek v závislosti na materiálu. Práce s nesprávnými příslušenstvími může přetížit náradí a způsobit únik, nesprávné promíchání nebo zranění.
- Před zahájením práce vždy zkontrolujte stav napájecího kabelu a zástrčky. Po zjištění jakéhokoliv poškození musí být kabel okamžitě vyměněn kvalifikovaným elektrikářem.
- Před spuštěním zařízení zkontrolujte příslušenství a nástroje, co se týče bezpečné montáže
- NIKDY nepoužívejte zařízení na vlhkém a mokřém místě. Pokud se elektrické náradí namočí, ujistěte se, že je odpojené od napájení a počkejte, dokud není ÚPLNĚ suché, než ho znovu použijete.
- VŽDY zaujměte bezpečnou pracovní polohu a udržujte rovnováhu a náradí držte oběma rukama
- JE ZAKÁZÁNO ZKOUŠET montovat zařízení na stojan nebo stativ.
- NIKDY nenechávejte spuštěný stroj bez dozoru.

- Po každém použití je potřeba nářadí odpojit od napájení, abyste zabránili náhodnému zapnutí.
- Vždy ved'te napájecí kabel za obsluhující osobou a v bezpečné vzdálenosti od zařízení a pracoviště. Ujistěte se, že kabel nepředstavuje nebezpečí pro uživatele a osoby, které jsou v blízkosti.
- Při používání zařízení s prodlužovacím kabelem vždy kabel zcela roztáhněte.

VAROVÁNÍ: Výše uvedené elektrické nářadí je možné připojit pouze ke zdroji napájení, které je chráněné zařízením **RCD (proudový chránič)**, jehož funkčnost je potřeba pravidelně kontrolovat.

OBSLUHA ELEKTRICKÉHO MÍCHADLA

VAROVÁNÍ: VŽDY při práci s výše uvedeným zařízením je potřeba používat vhodnou ochranu očí, vhodnou protiprachovou masku a chrániče sluchu, stejně jako ochranné rukavice.

Zapínání / vypínání

VAROVÁNÍ: Vždy se ujistěte, že napájecí kabel nezasahuje do práce míchadla ani nepředstavuje nebezpečí pro obsluhující osobu nebo také osoby, které jsou v blízkosti.

- Uchopte zařízení pevně za rukojeti oběma rukama
- Chcete-li spustit míchadlo, stiskněte přepínač On/Off (1)
- Stiskněte bezpečnostní tlačítko do polohy On (2)
- Chcete-li zastavit míchadlo, stiskněte přepínač On/Off a uvolněte ho

Míchání

VAROVÁNÍ: Při míchání různých látek je potřeba mít VŽDY na paměti ochranné vybavení, včetně ochranných brýlí, masky, masky proti prachu (v závislosti na druhu míchaného materiálu), rukavice, chrániče sluchu, a v případě potřeby tvrdé ochranné přilby.

VAROVÁNÍ: Zařízení je nutné držet oběma rukama. Nikdy nedržte zařízení pouze jednou rukou nebo se jej nepokoušejte připevnit k pracovnímu stolu nebo ho opírat o jiný předmět.

Upozornění: VŽDY dodržujte doporučení výrobce míchaných látek.

- Tvar a velikost míchadel závisí na typu použití a druhu míchaného materiálu: látky s nízkou viskozitou, jako jsou disperzní barvy, laky, těsnicí hmoty a tmely, cement, malta apod., vyžadují levotočivá míchadla, látky se suchou směsí omítky, beton, tmel a epoxidová pryskyřice vyžadují použití pravotočivých míchadel.
- Je důležité pohybovat míchadlem v materiálu namísto míchání na místě. Je potřeba míchat tak dlouho, dokud se materiál zcela nesmíchá, dokud nezískáme homogenní hmotu.

VAROVÁNÍ: JE ZAKÁZÁNO přetěžovat motor. Pokud si všimnete značného poklesu rychlosti, je třeba zařízení okamžitě vypnout, aby nedošlo k jeho poškození. Zvažte výměnu míchadla nebo jiného příslušenství, které je vhodnější pro daný materiál.

VAROVÁNÍ: Po dokončení činnosti a před vyjmutím z materiálu, je potřeba počkat, až se zařízení zcela zastaví. Nezapomeňte zabránit znečištění životního prostředí a setřít případný únik.

VAROVÁNÍ: Aby nedošlo k poškození zařízení, a aby došlo ke správnému smíchání různých látek, doporučujeme důkladně vyčistit míchadlo po dokončení práce. Nedovolte, aby materiál na míchadle zaschnul. Ihned po dokončení míchání dané části materiálu opláchněte příslušenství tak, aby se zabránilo zaschnutí míchané hmoty na něm.

ÚDRŽBA

VAROVÁNÍ: Před provedením kontroly, údržbářských činností nebo čištění VŽDY odpojte zařízení od zdroje napájení.

Rutinní kontrola

- Pravidelně kontrolujte, zda jsou všechny upevňovací šrouby vhodně utaženy. Vibrace mohou způsobit, že se šrouby uvolní.
- Před každým použitím zkontrolujte napájecí kabel nářadí, zda není poškozený nebo opotřebený. Opravy by měly být prováděny v autorizovaném servisu. To platí také pro prodlužovací kabely používané spolu se zařízením.

Čištění

- Vždy udržujte zařízení čisté. Nečistoty a prach způsobují rychlé opotřebení vnitřních součástí a zkracují životnost zařízení. Očistěte kryt zařízení měkkým štětečkem nebo suchým hadříkem.
- K čištění plastových dílů nepoužívejte žíraviny. Pokud čištění nasucho nepřinese dostatečné výsledky, doporučuje se použít vlhký hadřík a jemný čisticí prostředek (vodu s mýdlem).
- Všechny elektrické komponenty by měly být vždy suché.
- K vyčištění míchadla nebo jiného příslušenství použijte vodu a vhodný čisticí prostředek. Při čištění zařízení používejte vhodné ochranné prostředky, včetně ochrany očí, rukou a dýchacích cest.

Upozornění: Odstraňte zbytky a nečistoty čisticího roztoku v souladu s platnými předpisy.

Kartáče

- Uhlíkové kartáče uvnitř motoru se mohou časem opotřebovat.
- Nadměrné opotřebení kartáčů může způsobit ztrátu výkonu, občasné poruchy nebo viditelné jiskření.
- Chcete-li vyměnit kartáče, odstraňte zátky z otvorů pro přístup ke kartáčům na obou stranách zařízení. Vyměňte opotřebované kartáče za nové. Opětovně vložte zátky do otvorů pro přístup ke kartáčkům. V jiném případě předejte zařízení do autorizovaného servisu.

Skladování

- Nářadí skladujte na bezpečném a suchém místě mimo dosah dětí.
- Nářadí skladujte v místě s konstantní teplotou.
- Před uskladněním odstraňte veškeré zbytky materiálu, vyčistěte a vysušte nářadí.

Likvidace

Vždy dodržujte národní předpisy týkající se likvidace elektrického nářadí, které již není funkční a nelze je opravit.

- Elektrické nářadí nebo jiný elektrický a elektronický odpad (WEEE) nevyhazujte spolu s komunálním odpadem.
- Chcete-li získat informace o správném způsobu likvidace elektrických nářadí, kontaktujte místní úřad pro nakládání s odpady.

POZNÁMKY

Záruční list

název zařízení:

typ / model:

datum prodeje:

poznámky:

.....
podpis a razítko prodejce

Záruční podmínky

V souladu se zákonem č. 136/2002 Sb. se na Vámi zakoupený výrobek poskytuje záruka na dobu 24 měsíců od data prodeje. V případě nákupu zboží používané pro obchodní nebo podnikatelskou činnost je záruční doba 12 měsíců. Záruka je poskytována pouze v případě, že jsou výrobky používány v souladu s návodem k obsluze a způsobu použití.

Ze záruky jsou vyjmuty všechny díly podléhající přirozenému opotřebení, přetížením, použitím výrobku k jiným účelům, než ke kterým je určen a na závady vzniklé při dopravě nebo nesprávným (neodborným) zacházením. Za nesprávné zacházení považujeme příklad, kdy nebyl brán zřetel na návod k obsluze a obecně závazné předpisy pro práci s výrobkem. Obdobně se hodnotí i pokus o neodbornou opravu nad rámec doporučené údržby.

Záruka se vztahuje výlučně na závady způsobené vadou materiálu, výrobní montáže nebo technologií zpracování.

Nárok na uplatnění záruky zaniká:

- 1) výrobek nebyl používán v souladu s návodem k obsluze
- 2) byl proveden jakýkoliv zásah do konstrukce stroje bez předchozího písemného souhlasu firmou KAXL s.r.o.
- 3) výrobek byl používán v jiných podmínkách nebo k jiným účelům, než ke kterým je určen
- 4) byla některá část výrobku nahrazena neoriginální součástí
- 5) k poškození výrobku nebo k nadměrnému opotřebení došlo vinou nedostatečné údržby
- 6) škody vzniklé působením vnějších mechanických, teplotních či chemických vlivů
- 7) vady byly způsobeny nevhodným skladováním, či manipulací s výrobkem
- 8) výrobek byl používán (pro daný typ výrobku) v agresivním prostředí např. prašném, vlhkém
- 9) výrobek byl použit nad rámec přípustného zatížení

Záruka se nevztahuje na položky, u kterých lze očekávat opotřebení v důsledku jejich normální funkce (např. opotřebení uhlíků, zapalovací svíčka atd.)

Pro provoz výrobků používejte pouze doporučené příslušenství a originální náhradní díly.

Nároky uplatňujte ihned po zjištění závady u prodejce, který Vám výrobek prodal, a informujte se o možnostech opravy v pověřené opravně. Nebude-li se na Vámi uplatňovanou závadu vztahovat záruka, budou Vám fakturovány práce a náklady spojené s kontrolou a montáží a demontáží součástí.

Při uplatňování nároků předložte řádně vyplněný záruční list nebo jiný doklad o koupi opatřený datem prodeje.

Do opravy předávejte výrobek v čistém stavu, řádně vyčištěný, zbaven prachu či špíny. Spolu s výrobkem zašlete i jeho originální příslušenství k určení přesné diagnostiky závady.

Při zasílání dopravní službou vylijte z výrobku nespoteřované palivo a olej. Výrobek řádně zabalte, nejlépe do původního obalu tak, aby nedošlo k jeho poškození. Škody, způsobené nedostatečným zabalením zásilky, nelze uznat jako záruční vady!

Do motorů používejte jen paliva a oleje odpovídající klasifikace, popř. paliva a oleje doporučené značkovým prodejcem. Vzniklé škody, způsobené používáním nevhodného paliva a nevhodných olejů, Vám nebudou v záruce uznány.